



## 耐迪通用型地板 DUH01 安装向导

耐迪合成地板是符合当今装饰材料需求的最佳选择，其安装与传统木材装饰的安装一样简易。耐迪优质地板是利用塑料和天然木质纤维采用特殊工艺加工成型的产品，大量利用再生材料，兼具塑料和木材的性能特点，产品本身可回收利用，节约能源，是理想的环保产品。

经设计而具有强耐候性的耐迪系列产品，其吸引屋主及建筑者的魅力不仅在于其具有天然木材的外观，并不断得到改进，更在于其具有无与伦比的耐候性，能抵御住各种诸如暴风雨、腐蚀、盐渍、沙尘及重型交通等。

耐迪塑木型材产品确是所有装饰地板应用的首选材料的地板。

- 无论何种地板，安装之前建议先对当地建筑模式的特别要求或限制做一番检查核对。
- 耐迪合成装饰不能用于圆柱，横梁，托梁，支柱或其他承重材料段。
- 若没有按照安装说明安装，则无法得到质量担保

### 安装工具：

- 标准木工工具
- 建议所有刀刃均是碳化尖刃
- 建议用标准不锈钢或合适涂层螺钉和钉子
- 建议使用保护套，防护眼镜及呼吸保护套



建议：为方便户外安装，请使用充电式钻具。

### 通风和排水：

- 耐迪合成地板要求在托梁下面留有 1/4 英寸的通风空隙，以便空气流通。
  - 地板应稍微凸出房子（每英尺 1/4 英寸）。
  - 在居住场所安装地板，选取合适的位置。
  - 修整已装上的地板时，为确保排水顺畅，在凸出的地板边缘每隔 12 英寸处可钻一个直径为 1/4 英寸的孔。
- 此向导所述安装图表和说明仅作参考之用，并非要取代作为一个经执照许可的专业说明。任何建筑或使用耐迪装饰必须符合当地区域制度和（或）建筑模式。一切与建筑和使用此产品有关的风险和可能由卖方担当。

寸到 3 / 8 英寸的洞。

- 合适的间隙利于排水的同时又允许了地板的热胀冷缩。建议间隙至少为 1 / 16 英寸，但不要超过 3 / 8 英寸。
- 所有装饰材料与永久构架或栏柱之间可允许有至少 1 / 4 英寸的间距以利于排水及允许板的热胀冷缩。

## 连接扣件：

带边槽镂空地板 *MK01*：5 7/8 “x 1 “x 12’, 16’ or 20’

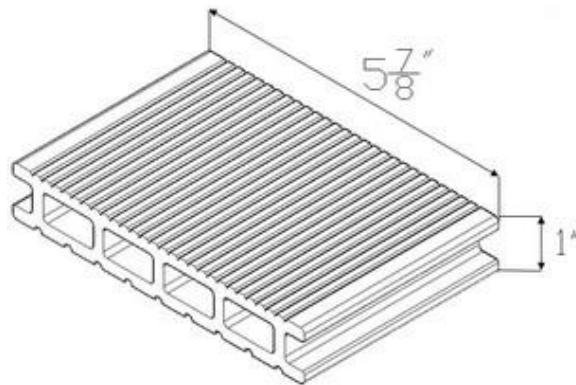

托梁 *MK02*：2 3/8 “x 1 9/16 “x 12’, 16’ or 20’

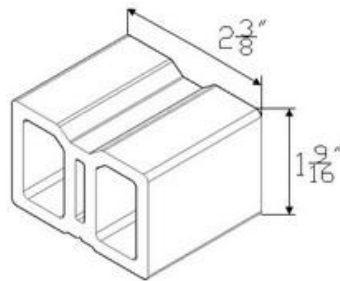

金属卡件：*K-1*



我们的实心地板的纹路是一个两面磨光和一个花纹磨光或一个直纹磨光。我们的镂空合成地板仅有一面磨光，为花纹磨光。

为防止腐蚀和生锈，建议使用经热浸渍化的，镀锌的，陶制外层的或不锈钢的装饰螺钉或钉子。

此向导所述安装图表和说明仅作参考之用，并非要取代作为一个经执照许可的专业说明。任何建筑或使用耐迪装饰必须符合当地区域制度和（或）建筑模式。一切与建筑和使用此产品有关的风险和可能由卖方承担。

## 安装:

成功安装的关键，首先在于框架和根基的安装。对于承载作业，（特别是热槽，播种机，铁烙架等），应向当地建筑工程师咨询建议的合适跨度。

建议：在安装时，地板末端边槽（下壁）成 45 度角处，先用手电钻钻孔，然后再用螺钉将地板连接固定在托梁上，每根托梁上固定一个螺钉即可。螺钉或钉子都以拧到与地板齐平为宜。不要钻得太深，也不要让钉子或螺钉头突出地板的上表面。螺钉以钻到离板端边缘 3 / 4 英寸到 1 英寸为宜。

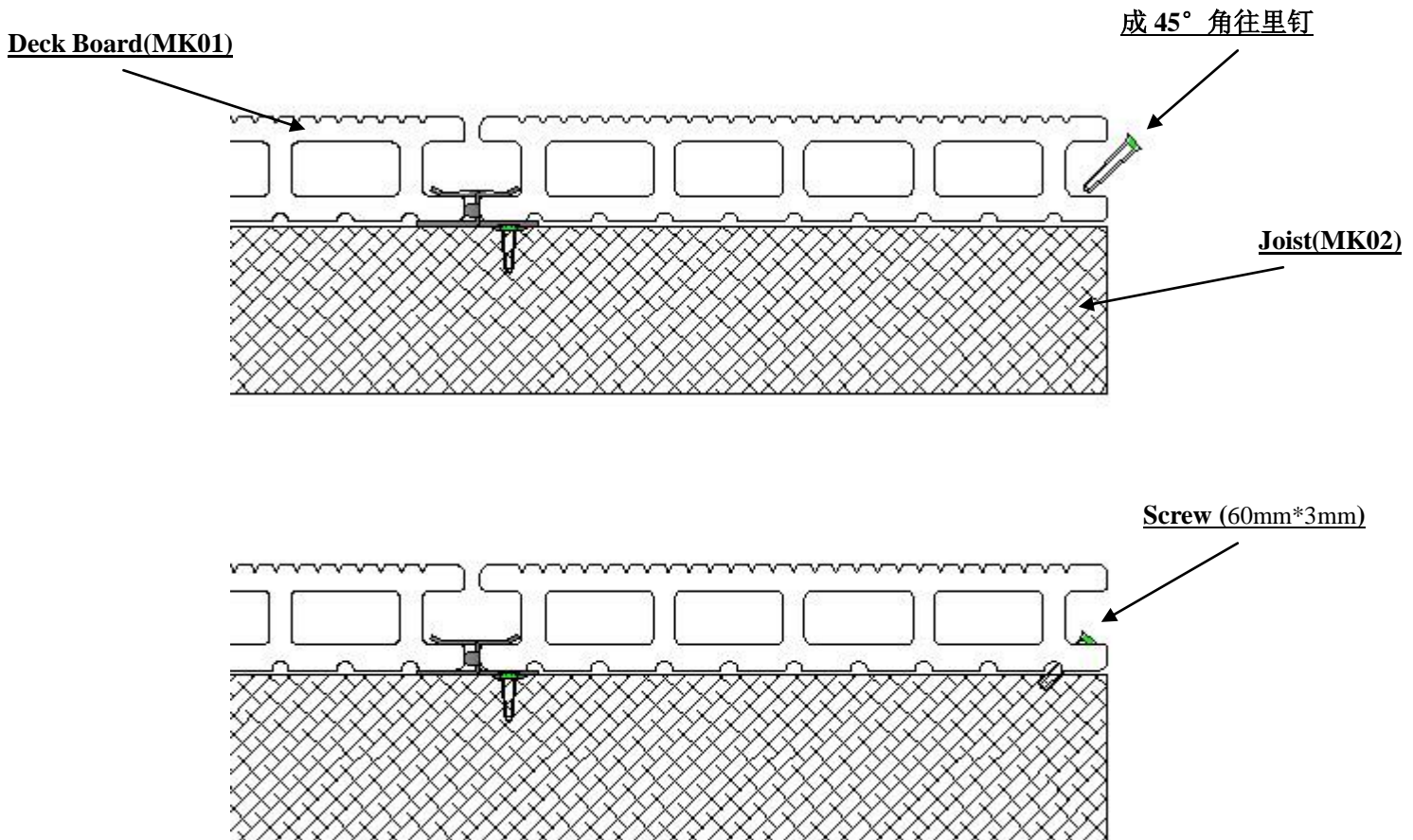

我们的带边槽地板也允许使用企口扣件系统。在板端钉子的使用要求尽量减少可能的损伤与变形，这些损伤是不在我们产品的质量保障范围内的。

此向导所述安装图表和说明仅作参考之用，并非要取代作为一个经执照许可的专业说明。任何建筑或使用耐迪装饰必须符合当地区域制度和（或）建筑模式。一切与建筑和使用此产品有关的风险和可能由卖方承担。

## 金属卡件 K-1 在托梁上的安装:

我们的企口扣件 K-1 是专门为 MK01 系列地板而设计的, 既作为间隔板又做扣件连接. 每个金属夹件带一个螺钉, 用于沿着带边槽地板将卡件固接到托梁上. 经设计, 它们能固定地板于适当位置的同时, 还利于减少热胀冷缩的影响.

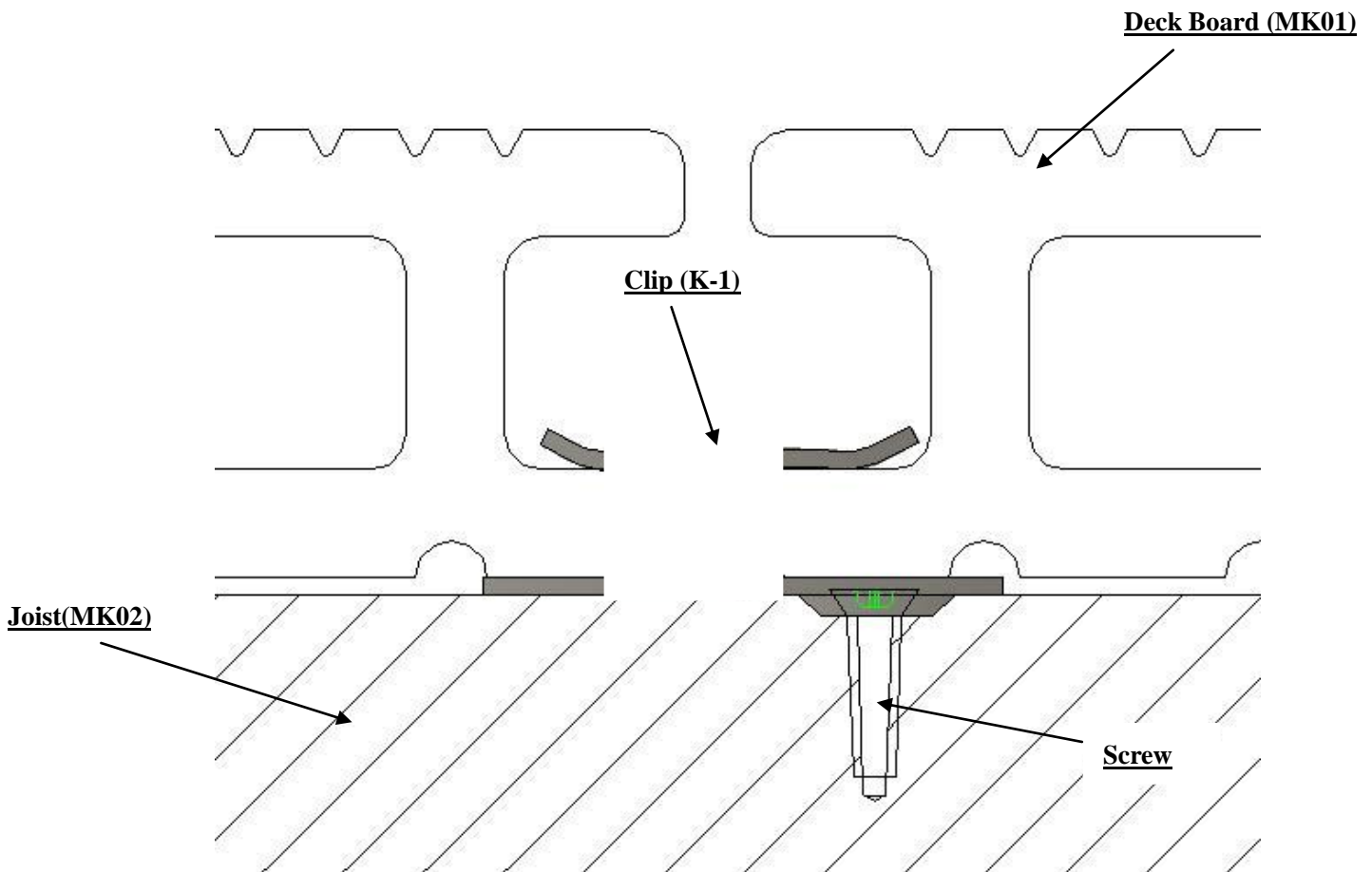

## 整修:

DUH01 地板系列同时配有 1 种装饰板, 从而使整个装饰有一个统一完美的外观框架, 而且还可以遮掩板的镂空端.

封边板 MS01 : 2.56" x 0.39" x 12', 16' or 20'

此向导所述安装图表和说明仅作参考之用, 并非要取代作为一个经执照许可的专业说明. 任何建筑或使用耐迪装饰必须符合当地区域制度和 (或) 建筑模式. 一切与建筑和使用此产品有关的风险和可能由卖方承担.

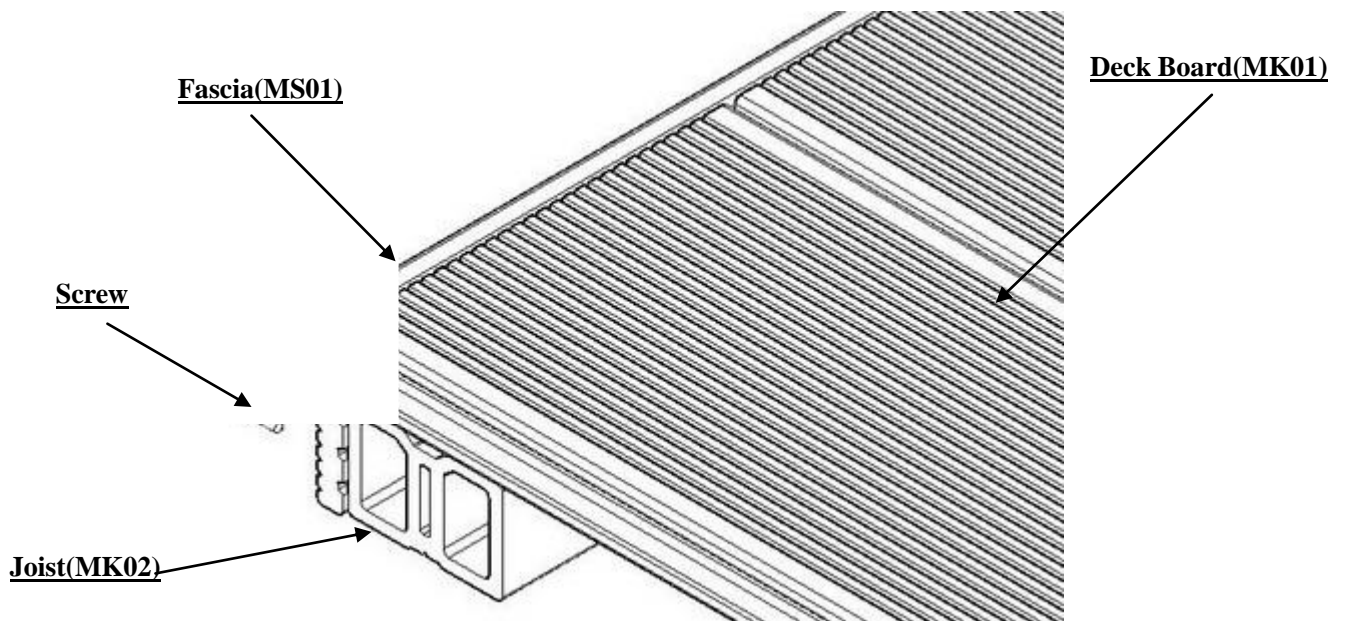
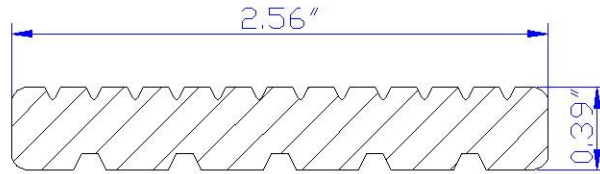

固接地板时建议每隔 12 英寸至少用 3 个螺钉或钉子。

## 清洗：

耐迪合成装饰地板可用硬毛刷用肥皂水来清洗。若沾污得严重，污泥或锈渍成片，则可用含草酸基或磷酸基的洗涤剂来清洗。

若铸型出现污渍，可用任何含钠（漂白用）的洗涤产品或去垢剂来清洗。

若对你的地板所用的去污洗涤产品不确定，建议先在一个不显眼的小区域进行测试，以确定洗涤产品是否会引起变色现象。

商用强压喷洗器可用于去除污渍，污泥或铸模。要用喷雾嘴，不要用蒸汽嘴。用冷水并保持喷嘴离地板至少一英尺，同时建议压强不要超过 1500 帕。

此向导所述安装图表和说明仅作参考之用，并非要取代作为一个经执照许可的专业说明。任何建筑或使用耐迪装饰必须符合当地区域制度和（或）建筑模式。一切与建筑和使用此产品有关的风险和可能由卖方承担。



---

## 颜色变化:

耐迪合成地板和护栏系列会出现轻微的颜色变化，这是使用纤维和聚合体的生产过程中自然出现的现象。

由于生产制造的变化，建议所需的全部合成装饰材料应同时购买最好适当加多购买以备用。

耐迪合成地板和护栏系列年久颜色会变浅，而颜色的变化是不在保修范围内的。

建议不要用砂纸打磨来去除污渍或划痕。砂纸打磨会引致不必要的颜色变化从而改变合成地板磨光的外表面。

## 质量保障:

耐迪合成地板和护栏系列有 20 年的质量保障，提供全方位的质量保障包括碎裂，腐烂或腐朽及白蚁蛀的损坏。关于质量保障的更多信息请致电（888）—2288。

此向导所述安装图表和说明仅作参考之用，并非要取代作为一个经执照许可的专业说明。任何建筑或使用耐迪装饰必须符合当地区域制度和（或）建筑模式。一切与建筑和使用此产品有关的风险和可能由卖方承担。